

### Produktegenskaber

- komplet skyllegruppe til automatisk udløsende vandskift for at sikre korrekt drift
- muliggør turbulent vandskift i drikkevandsledninger op til DN 100 (dobbel turbulent til DN 65)
- WESER free flow-afspæringsventil som serviceafspærring
- VAV-PLUS full flow-afspæringsventil med fjedertilbagetræks-servomotor 24 V inkl. tilbagestilling ved spændingsfald
- DMB flowbegrænser 4, 10 og 20 l/min
- til fortryksafhængig begrænsning af flowmængden
- frit udløb med overløbsovervågning
- medieberørte metaldele i rsutfrit stål og rødgods
- nem vedligeholdelse i monteret tilstand
- til tilslutning til bygningsstyringsteknik
- med sort håndhjul
- Intet dødrum
- Monteringsposition vandret
- Afløbsanordning iht. DS/ EN 1717 med indbygget svømmerafbryder
- med åben/lukket stillingsvisning

### Standarder og godkendelser

- Kunststofdele med KTW- og W 270-godkendelse
- iht. UBA-vurderingsgrundlag
- ÜA-Reg.-Nr. R-15.2.3-21-17048, WIEN-ZERT

### Tekniske data

- Trykklasse PN 16
- Maks. driftstemperatur PWC/PWH-side 0 °C
- Maks. driftstemperatur 65 °C
- Maks. omgivelsestemperatur 55 °C
- Beskyttelsesklasse IP54
- Spændingsforsyning 24 V DC
- Positionssignal 0...10 V
- Funktionstid styring 90 s
- Funktionstid ved spændingsfald 15 s

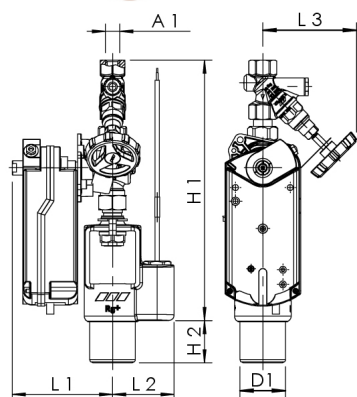

Ordrenummer	DN	A1	D1 (mm)	H1 (mm)	H2 (mm)	L1 (mm)	L2 (mm)	L3 (mm)	min. flowtryk (MPa)	kg
6840001500	15	Rp 1/2	50	285	46,5	110	67,5	100	0,1	3,055